

Lotes	Nº de lugares de estacionamento previstos a cada lote	
	Veículos ligeiros	Veículos pesados
Lote 1	—	—
Lote 2	48	7
Lote 3	28	4
Lote 4	28	4
Lote 5	32	5
Lote 6	32	5
Lote 7	—	—
Lote 8	61	14
Lote 9	62	14
Lote 10	63	14
Lote 11	71	11
Lote 12	20	5
Lote 13	30	5
Lote 14	30	5
Lote 15	30	5
Total	682	98

Legenda:

- Limite de Área Total do Terreno
- Limite de Área de Intervenção
- Área de Espaços Verdes e de Utilização Coletiva
- Área de Equipamentos de Utilização Coletiva
- Área de Estacionamento
- Área de Passeios
- Área de Arruamentos
- Área de REN

Área Total do Terreno: 851.268,00m²
 Área Total de Intervenção: 148.073,12m²
 Área Sobranceira: 408.191,88m²
 Área Instalação PT: 38,94m²
 Área de REN: 17010,94m²
 Área Total dos Lotes: 78.458,75m²
 Área Total Máx. de Implantação: 23.877,05m²
 Área Total Máx. de Construção: 41.948,17m²

Área de Espaços Verdes e de Utilização Coletiva: 18.941,40m²
 Área de Equipamento de Utilização Coletiva: 10.188,38m²
 Área Total de Estacionamento, Públicos de Veículos Ligeiros: 2.181,40m²
 Área Total de Estacionamento, Públicos de Veículos Pesados: 1.084,28m²
 Área Total de Passeios: 7.380,61m²
 Área Total de Faixas de Rodagem: 16.776,94m²

Número de Lugares de Estacionamento, de Veículos Ligeiros: 183
 Número de Lugares de Estacionamento, de Veículos Pesados: 22

Quadro Sinóptico
Quadro de indicadores de ocupação (PMOT aplicável): Plano de Urbanização de Celorico da Beira

LOTE	ÁREA DO LOTE	UTILIZAÇÃO	ÁREA DE IMPLANTAÇÃO MÁXIMA m ²	ÁREA DE CONSTRUÇÃO MÁXIMA m ²	NÚMERO DE EDIFÍCIOS	NÚMERO DE PISOS MÁXIMO ACIMA E ABAXO DA COTA DE ESCUSA		H (1) (máx.) m	AFASTAMENTOS LATERAIS m	AFASTAMENTOS À RUA DE ACESSO m	AFASTAMENTOS POSTERIORES m
						ACIMA	ABAXO				
1	3.237,75	Equipamentos de utilização coletiva	—	—	—	—	—	—	8	12	10
2	5.686,84	Armazenamento	2.286,74	3.400,10	1	2	0	6,5	8	12	10
3	3.480,00	Indústria / Armaz.	1.382,00	2.098,00	1	2	0	6,5	8	12	10
4	3.482,00	Indústria / Armaz.	1.382,80	2.099,20	1	2	0	6,5	8	12	10
5	4.008,86	Indústria / Armaz.	1.803,86	2.405,79	1	2	0	6,5	8	12	10
6	4.003,00	Indústria / Armaz.	1.801,20	2.401,80	1	2	0	6,5	8	12	10
7	6.951,84	Equipamentos de utilização coletiva	—	—	—	—	—	—	8	12	10
8	11.125,19	Indústria / Armaz.	4.555,26	6.832,90	1	2	0	6,5	8	12	10
9	5.588,10	Indústria / Armaz.	1.801,99	2.702,98	1	2	0	6,5	8	12	10
10	5.710,06	Indústria / Armaz.	1.820,79	2.731,18	1	2	0	6,5	8	12	10
11	4.106,83	Indústria / Armaz.	1.573,87	2.360,80	1	2	0	6,5	8	12	10
12	5.538,10	Indústria / Armaz.	1.517,01	2.275,51	1	2	0	6,5	8	12	10
13	5.758,70	Indústria / Armaz.	1.526,70	2.290,05	1	2	0	6,5	8	12	10
14	4.584,06	Indústria / Armaz.	1.200,00	1.800,00	1	2	0	6,5	8	12	10
15	5.213,84	Indústria / Armaz.	1.824,83	2.437,24	1	2	0	6,5	8	12	10
TOTAIS	78.458,75		23.877,05	35.845,45							

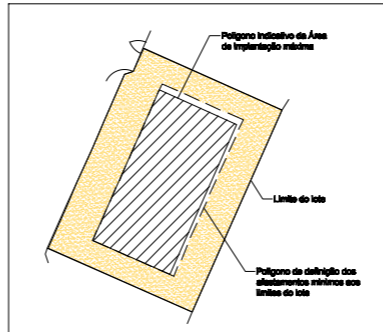

(1) H - altura da fachada - Esta valor poderá ser alterado, desde que devidamente justificado pelo desenvolvimento de atividade industrial

CÂMARA MUNICIPAL DE CELORICO DA BEIRA

DEPARTAMENTO TÉCNICO

LOTEAMENTO DO PARQUE INDUSTRIAL - A25

CELORICO DA BEIRA

Proposta

PLANTA DE SÍNTESE final

Junho de 2020

1 / 1000

A. 6